

Produto	Aplicação						Código		
Comutador	EM TRANSFORMADORES ELÉTRICOS IMERSOS EM LÍQUIDO ISOLANTE						VIDE TABELA		
Características							NBI/BIL		
Tipo	Nº Fases	Nº Posições	A	Kv	Acionamento	Norma	Fase/Fase	Fase/Terra	Contato/Contato
L-Compacto	2	6	30	25	Externo	NBR5440	150 kv	150 kv	21 kv

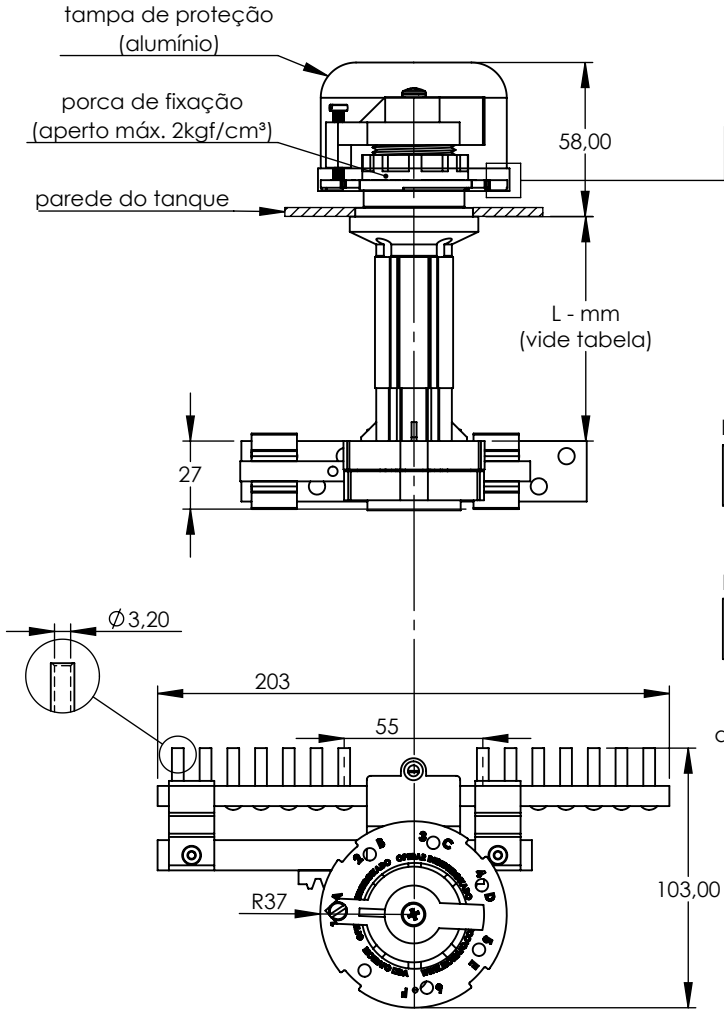

Proteção da tampa	
corrente em aço inoxidável	fio em poliamida

Fechamento dos contatos (Sistema deslizante)

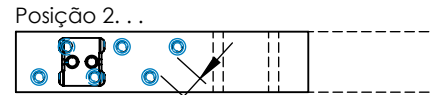
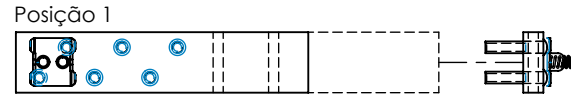

10,00
distância de isolamento

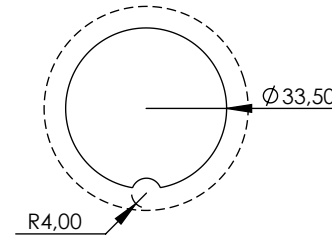

furação para montagem no tanque

CÓDIGOS			
L - mm	Proteção da tampa		
	s/ tampa	tampa + corrente	tampa + fio
40	312622-10	312622-12	312622-13
90	312622-20	312622-22	312622-23
120	312622-60	312622-62	312622-63
140	312622-30	312622-32	312622-33
170	312622-70	312622-72	312622-73

